



**Serie:** LoveMe di Ib Rubinetterie

**Designer:** Maurizio Duranti

**Tratto:** funzionale. Miscelatore monocomando da lavabo a getto d'acqua diretto, senza la mediazione dell'aeratore, disponibile nelle finiture cromo, cromo opaco, nichel spazzolato e rame (solo per il mercato arabo)

**Codice iconico di progetto:** un rubinetto

dove l'acqua sgorga come dalla fonte. Ogni componente asseconda la funzione d'uso: la bocca è un pò concava per convogliare il getto d'acqua; il corpo è arrotondato per seguire la forma della cartuccia all'interno. L'uscita dell'acqua è frenata da una barriera che ne dosa il flusso. Mentre la leva è secca e dritta perchè non ha bisogno di 'vezzi' e ha solo funzione di servizio

**Il segno da rompere:** per Duranti deve essere "distante da ogni formalismo o styling per tornare a un design secco, indispensabile e narrativo"

**Il vincolo da superare:** l'utilizzo di valvole inserite all'interno dei flessibili consente all'acqua di non straripare

**L'idea da realizzare:** una sorgente d'acqua che sgorga con naturalezza

Series: LoveMe by Ib Rubinetterie

Designer: Maurizio Duranti

Category: functional. Single command washbasin mixer with direct stream of water, without an aerator, available in chrome, matt chrome, brushed nickel and copper (only for the Arab market)

Symbolism of the design: a faucet where water bubbles out as if from a spring. Every component is designed for the specific use function: the spout is slightly concave to channel the stream of water; the rounded body follows the shape of the cartridge inside. The water spout is stopped by a barrier that regulates the flow. The lever is clean and straight; little 'charm' only solid functionality

Symbol to break: it departs from styling or formalism to circle back to a clean, essential and narrative design

Constraint to overcome: valves inserted inside the lines keep the water from overflowing

Idea to achieve: a source of water that bubbles up naturally

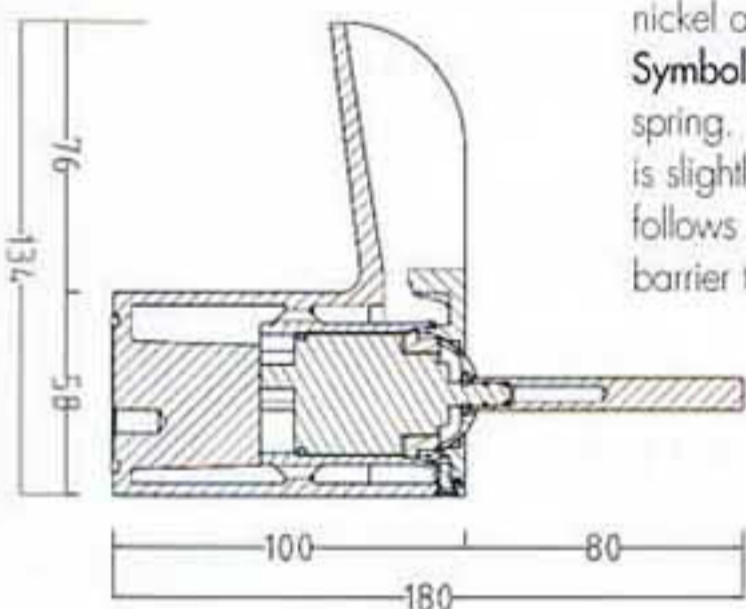

**Serie:** Acquaviva di Bongio

**Designer:** Antonio Bongio, Marco Poletti, Roberto Niccolai e Giancarlo Vegni

**Tratto:** funzionale. Miscelatore disponibile nelle finiture cromo, nichel e oro, con bocca a canale che permette un'erogazione dell'acqua non più a pressione, come nei miscelatori tradizionali, ma a caduta libera, direttamente dalla sorgente.

È dotato di fotocellula elettronica per la gestione delle funzioni di erogazione dell'acqua e di sensore a infrarossi (Acquaviva è coperta da brevetto ornamentale e di utilità). Cartuccia di tipo progressivo

**Codice iconico di progetto:** portare nelle case la sensazione che troviamo nell'ambiente naturale osservando una sorgente d'acqua

**Il segno da rompere:** tradurre la forma tradizionale di un rubinetto in quella più naturale del canale

**Il vincolo da superare:** rendere viva la funzione dell'erogazione dell'acqua, come il 'gorgoglio' che si trova in natura

**L'idea da realizzare:** unire la funzionalità e l'effetto emotivo

Series: Acquaviva by Bongio

Designer: Antonio Bongio, Marco Poletti, Roberto Niccolai and Giancarlo Vegni

Category: functional. Mixer available in chrome, nickel and gold, with a canyon spout that supplies water in a free fall directly from the source, not under pressure as in traditional mixers. It has an electronic photoelectric cell to handle the water supply functions and an infrared sensor (Acquaviva is protected by ornamental and use patent)

Cartridge: progressive

Symbolism of the design: bringing into our homes the sensations of the natural world when observing a source of water

Symbol to break: translate the form of a faucet into the more natural shape of a canyon

Constraint to overcome: bringing life to the water supply function, such as the 'bubbling' found in nature

Idea to achieve: a faucet that brings together emotion and functionality

